



Desert Adventure!

SPONSORING FORMULAR

Les Sablés



Unser R4 Clan von 1988

(Die Sticker stammen von der R4 Trophy 2017 an der das Auto mit seinem Vorbesitzer teilgenommen hat)

Contact :

Yann

Daniel

Tel: +33 6 80 61 52 57

+33 6 25 62 14 98



Wer Sind Wir?

Les Sablés, das ist das Team von zwei L2-Studenten an der **ISFATES DFHI**.

Das **DFHI** (Deutsch-Französisches Hochschulinstitut) ist eine **internationale** Schule, die eine **deutsch-französische Hochschulausbildung** anbietet, basierend auf der Zusammenarbeit zwischen der **Universität de Lorraine** und der **HTW Saar**.

Wir wurden beide bilingual erzogen und haben unsere ganze Schulzeit in Deutsch-Französischen Schulen verbracht.



Yann : « Hallo, ich bin 19 Jahre alt, wohne in Rémelfing bei Saargemünd und studiere seit zwei Jahren **Informatik** und **Web-Design** in Metz und Saarbrücken.

Neben meinen deutsch-französischen Wurzeln und meiner Leidenschaft für Informatik, bin ich außerdem begeistert vom Automobilsport und von Autos im Allgemeinen. Meine Hochschulen unterstützen ihre Studenten seit mehreren Jahren bei der Teilnahme an der 4L Trophy durch eine finanzielle Beteiligung von 2000,- € pro Team und der Anerkennung eines persönlichen Projektes im Rahmen der Trophy als leistungsrelevante Studienarbeit.

Abgesehen von der Erstellung einer professionellen Team-Website, möchte ich den Motor unseres R4 mit digitalen Kontrollsonden ausstatten, für die ich die Interfaces selbst programmieren werde, um Motorleistung und Wartungsaufwand während unserer Reise ständig überwachen und optimieren zu können. »

Daniel : « Hallo, ich bin 20 Jahre alt und studiere **Internationales Tourismus Management**. Ich liebe es, zu reisen und neue Kulturen zu entdecken. Die R4 Trophy ist für mich eine Möglichkeit, neue Horizonte zu erkunden und **humanitäre Hilfe** zu leisten. »



Die R4 Trophy

Die **R4 Trophy** ist ein Studenten-Event mit **humanitärem Charakter**, das jährlich mehr als **2400 Studenten** versammelt.

Das Ziel dieser Trophy ist es, mit einem Renault R4, eines der meistverkauften Autos in Frankreich, als 2er-Team durch Marokko zu fahren. Die Teams fahren ungefähr 6000km und reisen durch Frankreich, Spanien und Marokko.



Die R4 Trophy arbeitet mit zahlreichen humanitären Organisationen zusammen, z.B. mit den **Enfants du Désert** (Kinder der Wüste) und dem **Französischen Roten Kreuz**. Während der Rallye bringen die Teilnehmer Schulmaterial, Kleidung und Lebensmittel mit, die sie zwischen den Etappen in den Dörfern Marokkos verteilen.

Die Trophy ist kein Rennen, sondern eher eine Reise, mit dem Ziel, so wenig Kilometer wie möglich zurückzulegen, um nach Marrakesch zu gelangen. Da die Geschwindigkeit keine Rolle spielt, bleibt den Teilnehmern Zeit, die Landschaft zu betrachten, und den Marokkanern, sich die schönen alten Autos anzuschauen.

Die Trophy ist eine **nachhaltige Veranstaltung**, die Teilnehmer zahlen bei ihrer Anmeldung CO2-Steuern. Eine Ökokampagne, die die Teilnehmer dazu ermutigt, eine geschmeidige Fahrweise an den Tag zu legen, ihren Müll zu trennen und das Ökosystem der Wüste zu respektieren wurde ebenfalls ins Leben gerufen.



Warum sollten Sie uns unterstützen?

Der Renault R4 ist ein Oldtimer, der die Blicke auf sich zieht. Es ist ein Auto, das die Kindheit vieler Menschen geprägt hat und Erinnerungen weckt.

- Eine **Werbung** für Ihr Unternehmen auf unserem R4
- Sie verknüpfen Ihr Unternehmen mit einer **humanitären und nachhaltigen** Veranstaltung.
- Sie verbinden Ihr Unternehmen mit einem **deutsch-französischen Projekt**.
- Ihr Logo bleibt nach der Veranstaltung mindestens **ein Jahr** auf dem Auto.
- Sie erreichen eine **breite Medienpräsenz** (Printmedien, französische Fernsehsender, soziale Netzwerke, unsere Website, Merchandising).
- Über die Trophy wird auch in den **marokkanischen Medien** berichtet, es ist also eine Gelegenheit, Ihr Unternehmen auf einem anderen Kontinent bekannt zu machen.





Uns unterstützen

KOSTENBERECHNUNG

Projekt	Kosten
Kauf des Autos	6 000€
Instandsetzung des Fahrzeugs	2 000€
Anmeldegebühren	3 530€
Unterkunft auf dem Weg nach Biarritz	600€
Benzinkosten	1 500€
Lackierarbeiten + Stickers	4 000€
Kauf von Spezial-Equipment	500€
Ersatzteile - Werkzeug	1 000€
Total	19 130€



WIE KÖNNEN SIE UNS UNTERSTÜTZEN ?

Mit dem Kauf einer oder mehrerer **Sticker-Zonen** auf unserem R4.

(Die Vordertüren sind für die Hauptsponsoren der Trophy reserviert und nicht mehr verfügbar.)

Auf untenstehender Skizze sehen sie die verfügbaren Sticker-Zonen, damit Sie eine Vorstellung vom fertigen Projekt gewinnen können. Die Umsetzung kann individuell an **Ihre Bedürfnisse und Ihr Budget angepasst** werden. Reden wir darüber !

Wir können unseren 4L auf Ihren **Messen und Firmenveranstaltungen** ausstellen.

Ihr Logo kann auf unseren **T-Shirts** sowie auf unserem **Reiseequipment** zu sehen sein.

Wir sind **für alle Sponsoringmöglichkeiten sowie Spenden und Sachleistungen offen**, zögern Sie nicht, uns Ihre Ideen mitzuteilen !

Obersicht

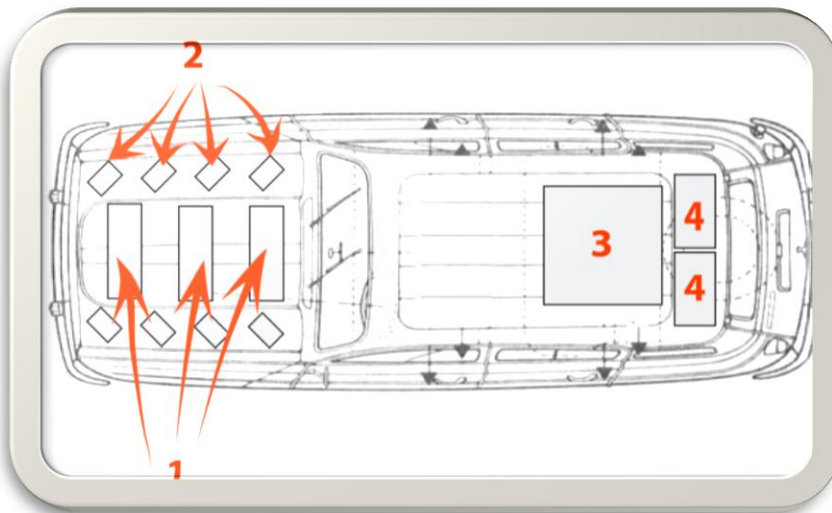

Nummer	Anzahl	Zone	Preis (pro Stück)
1	3	Motorhaube	600€
2	8	Motorhaube	200€
3	1	Dach	500€
4	2	Dach	400€



Seitenansicht

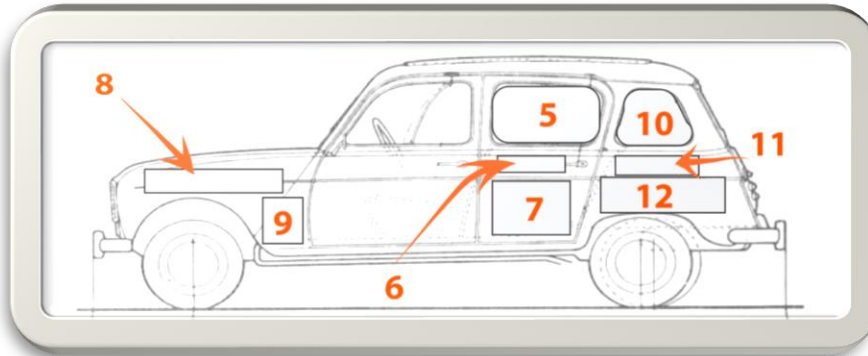

Nummer	Anzahl	Zone	Preis (pro Stück)
5	2	Hinteres Fenster	2 000€
6	2	Hintere Tür	200€
7	2	Hintere Tür	500€
8	2	Vorderer Kotflügel	400€
9	2	Vorderer Kotflügel	500€
10	2	Hinteres Fenster	1000€
11	2	Hinterer Kotflügel	300€
12	2	Hinterer Kotflügel	500€

Hinteransicht

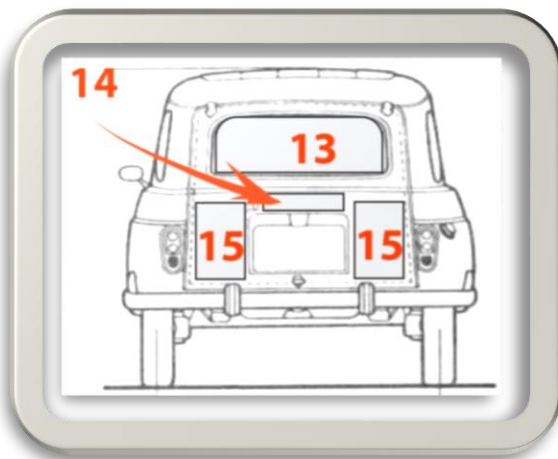

Nummer	Anzahl	Zone	Preis (pro Stück)
13	1	Heckscheibe	2500€
14	1	Kofferraum	200€
15	2	Kofferraum	500€



Uns kontaktieren



Kontakt Daten

E-Mail

contact@lessables4l.site

Telefon

Yann LOESCHER : 0033 6 80 61 52 57

Daniel FASSBENDER : 0033 6 25 62 14 98

Website

<http://lessables4l.site/>